

# POP®



## ProSet® 1600

**Niezawodna, lekka nitownica o zwartej konstrukcji, zapewniająca wielkie możliwości**

### Charakterystyka i zalety

#### Właściwości użytkowe

- Duży stosunek siły do masy
- Szybko-odłączalna obudowa części przedniej
- Szybko-odłączalna obudowa szczęk
- Szybko-odłączalny zespół zbiornika trzpieni

#### Ergonomia

- Lekka konstrukcja z polimeru
- Wygodny spust, obsługiwany dwoma palcami i wymagający małej siły
- Nastawny wylot powietrza

#### Ekonomia

- Energooszczędny zawór odcinający, zintegrowany z przegubowym lewo- lub prawostronnym króćcem dopływu powietrza

#### Wszechstronność

- Nadaje się również do nitowania nitami Micro 2,0 mm
- Dostępna także z wydłużoną o 5 cali obudową części przedniej, zapewniającą nitowanie w trudnodostępnych miejscach
- Konstrukcja zgodna z POP® Rivet Presenter (RP)**

Nitownica ProSet® 1600 należy do nitownic do nitów zrywanych o najwyższym w branży stosunku siły do masy. Zwarta konstrukcja oraz poręczny, niewielki uchwyt o zaokrąglonych kształtach zmniejszają zmęczenie użytkownika, a jednocześnie zwiększają możliwości manewrowania nitownicą w ciasnych miejscach.

Nitownica ProSet® 1600 zapewni nieprzerwaną pracę Państwa linii produkcyjnych z pełną prędkością. Dzięki innowacyjnej konstrukcji szybko-odłączalnej obudowy części przedniej, obsługę techniczną tej części można przeprowadzić w ciągu zaledwie kilku minut, nie używając do tego celu żadnych narzędzi. W modelu 1600 z Układem Zbiornika Trzpieni (MCS), zerwane trzpienie są natychmiast odprowadzane do zbiornika, zaś system szybkozłączki pozwala na ich usuwanie bez straty czasu, dzięki czemu stanowisko pracy jest bezpieczne i czyste, a czas przestojów zredukowany do minimum.

W tym modelu nitownicy ProSet® 1600 zastosowano również innowacyjny przegubowy lewo- lub prawostronny króćciec dopływu powietrza zintegrowany z zaworem odcinającym, co zapewnia dodatkową elastyczność, energooszczędność i zmniejsza koszty eksploatacji. Nitownica 1600 nadaje się do nitowania nitami Micro 2,0 mm oraz do nitów o średnicy 2,4 mm i 3,2 mm ze wszystkich materiałów, a także do nitów stalowych o otwartym końcu, do średnicy 4,0 mm.



Lekka i wygodna w użyciu



Szybko-rozłączalna konstrukcja prowadnicy szczęk



Szybko-rozłączalna obudowa części przedniej

# POP<sup>®</sup> Nitownica ProSet<sup>®</sup> 1600

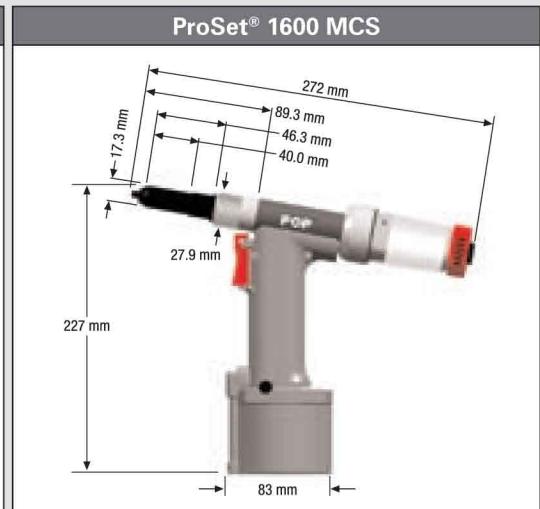
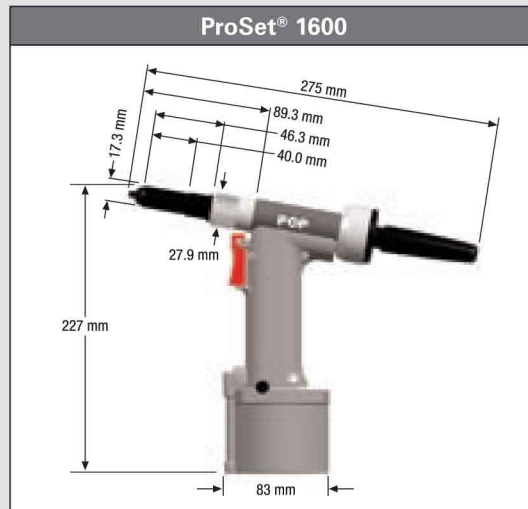

Masa	0,97 kg
Długość	275 mm
Wysokość	227 mm
Skok roboczy	18 mm
Ciśnienie robocze	5,0 - 6,9 bar
Siła wyciągania trzpienia	4850 N przy 6,2 bar
Stosunek siły do masy	5 kN/kg
Zużycie sprężonego powietrza	1,22 l/nit

Masa	1,04 kg
Długość	272 mm
Wysokość	227 mm
Skok roboczy	18 mm
Ciśnienie robocze	5,0 - 6,9 bar
Siła wyciągania trzpienia	4850 N przy 6,2 bar
Stosunek siły do masy	4,6 kN/kg
Zużycie sprężonego powietrza	70 l/min (max)

## Zakres stosowanych nitów

Rodzaj nita	Materiał (korpus - trzpień)	Średnica nita		
		2,4 mm*	3,0 - 3,2 mm	4,0 mm
Otwarty koniec i Multi-Grip™	Aluminium - Aluminium	✓	✓	✓
	Aluminium - Stal/stal nierdzewna	✓	✓	✓
	Stal - Stal	✓	✓	✓†
	St. nierdz. - St. nierdz.	✓	✓	✓
	Stop Monela - Stal/stal nierdzewna	✓	✓	
Zamknięty koniec	Aluminium - Aluminium	✓	✓	✓
	Aluminium - Stal/stal nierdzewna	✓	✓	✓‡
	Miedź - Stal	✓	✓	✓‡
	Stal - Stal	✓	✓	
	St. nierdz. - St. nierdz.	✓	✓	
Nity LSR	Aluminium - Aluminium	✓	✓	✓
Nity HR™	Stal - Stal	✓	✓	
Nit typu T	Aluminium - Stal	✓	✓	✓
Nit typu Self Plugger	Stal - Stal	✓	✓	
Pojemność zbiornika trzpieni MCS (liczba trzpieni)		300	120	90

\* Stosować konfigurację z popychaczem szczęk FAN239-176

† Z wyłączeniem Multi-Grip™

‡ Nitowanie przy ciśnieniu powietrza 6,2 bar

UWAGA: St. nierdz. = Stal nierdzewna

## Opcjonalne akcesoria

Numer części	Opis
PRN214	Końcówka robocza dla nitów Micro 2,0 mm
PRG402-02	Szczęki dla nitów Micro 2,0 mm
FAN239-174	Zestaw do przedłużania części przedniej o 5 cali
FA203-408	Zespół przystawki dla MCS5000 (oddalony zespół MCS)
FAN239-177	Zestaw do instalowania zespołu MCS w modelu 1600



Żądaj tylko oryginalnych nitów POP<sup>®</sup>



Wydłużona obudowa części przedniej